

System V-XL z napędem elektrycznym do storz rzymskich

- zaprojektowany do okien średniej i dużej wielkości



Konstrukcja kasety V-XL do elektrycznych storz rzymskich zamknięta jest od spodu elastyczną uszczelką wyciszającą działanie pracujących komponentów.

Wewnątrz kasety rozmieszczone są ciche szpulki o dużej pojemności zapewniające równomierne nawijanie sznurków podciągających o długości do 7 metrów!

Dzięki temu systemy elektryczne V-XL mogą obsługiwać długie rolety rzymskie zawieszane nawet w dwukondygnacyjnych wnętrzach

dane techniczne V-XL

↔ maksymalna szerokość story	- 580 cm
↑↓ maksymalna wysokość story	- 700 cm
maksymalne obciążenie systemu zasilanie:	- do 18 kg /zależnie od napędu/ - 230V, AC

W systemach V-XL instalowane są wyłącznie ciche napędy elektryczne np. SOMFY SONESSE o parametrach gwarantujących komfort użytkowania, bezpieczeństwo oraz optymalną prędkość działania systemu.

komfort

- ciche uruchomienie i niemal bezgłośnie praca rolet rzymskich V-XL
- precyzyjne ustawianie górnego i dolnego położenia krańcowego
- łatwe programowanie ulubionej / komfortowej pozycji zatrzymania tkaniny – 'my'
- sterowanie poprzez: włącznik ścienny, pilot radiowy, aplikacje mobilne Somfy Tahoma lub Fibaro
- łatwa konfiguracja z pilotami, sterownikami czasowymi Somfy RTS

bezpieczeństwo

- wbudowany wyłącznik termiczny
- stopień ochrony IP 44
- II klasa izolacji - nie wymaga podłączenia do przewodu ochronnego PE
- jakość potwierdzona certyfikatem CE, VDE
- 5 letnia gwarancję na napęd elektryczny Somfy

sterowanie

Napęd SONESSE bez odbiornika radiowego (3 przewody sterujące) może być kontrolowany przełącznikiem ściennym lub dowolnym fazowym sterownikiem automatyki budynku np. FIBARO, Z-wave.

Wersja SONESSE RTS z wbudowanym odbiornikiem radiowym (2 przewody sterujące) jest dedykowana do obsługi pilotami radiowymi RTS lub ściennymi nadajnikami Somfy. Możliwe jest także sterowanie roletami VXL za pomocą urządzeń mobilnych (smartfon, telefon) poprzez dodatkową centralkę podłączoną do Internetu, np. SOMFY TAHOMA lub CONNEXOON WINDOW RTS

UWAGA : Producent napędów SOMFY SONESSE wymaga wykonania instalacji przez profesjonalnych monterów, którzy posiadają niezbędną wiedzę techniczną, umiejętności w zakresie: montażu, konfiguracji i użytkowania napędów oraz uprawnienia do podłączania urządzeń elektrycznych.

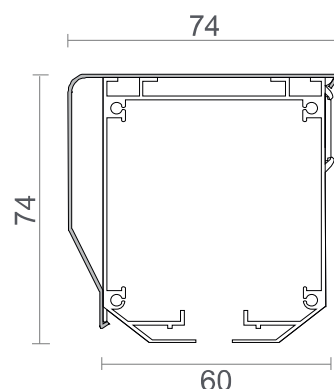

przekrój kasety z uchwytem
wymiary podane są w mm